

CARMODULE.DE

The new dimension of cartuning



Einbauanleitung

OBD-Saver Land Rover

OBD SAVER

Der OBD-Saver verhindert effektiv den unerlaubten Zugriff, über die OBD-Dose, auf die im Kfz befindlichen Steuergeräte (z.B. Steuergerät der Wegfahrsperre).
Der OBD Stecker wird durch den OBD-Saver verschlossen und es ist nicht möglich ein OBD- Interface anzuschließen.

Ihr Fahrzeug wird somit optimal vor Diebstahl geschützt, da die Wegfahrsperre nicht mehr deaktiviert werden kann und somit ein Starten des Motors ohne Originalschlüssel nicht möglich ist.

Lieferumfang

- 1x OBD-Saver Gehäuse inkl. Schließmechanismus
- 2x Schlüssel
- 1x Inbusschlüssel 2,5 / 3
- 1x Halterahmen / 2x Linsenschraube M5
- 3x Inbusschraube M3 + 1x Ersatzschraube
- 2x Scheibenaufkleber

Montage - Schritt 1

Original OBD Buchse aus Verkleidung lösen.

Die Kunststoffverkleidung muss demontiert werden um die OBD-Buchse zu entfernen und die entsprechende Aussparung einzubringen.

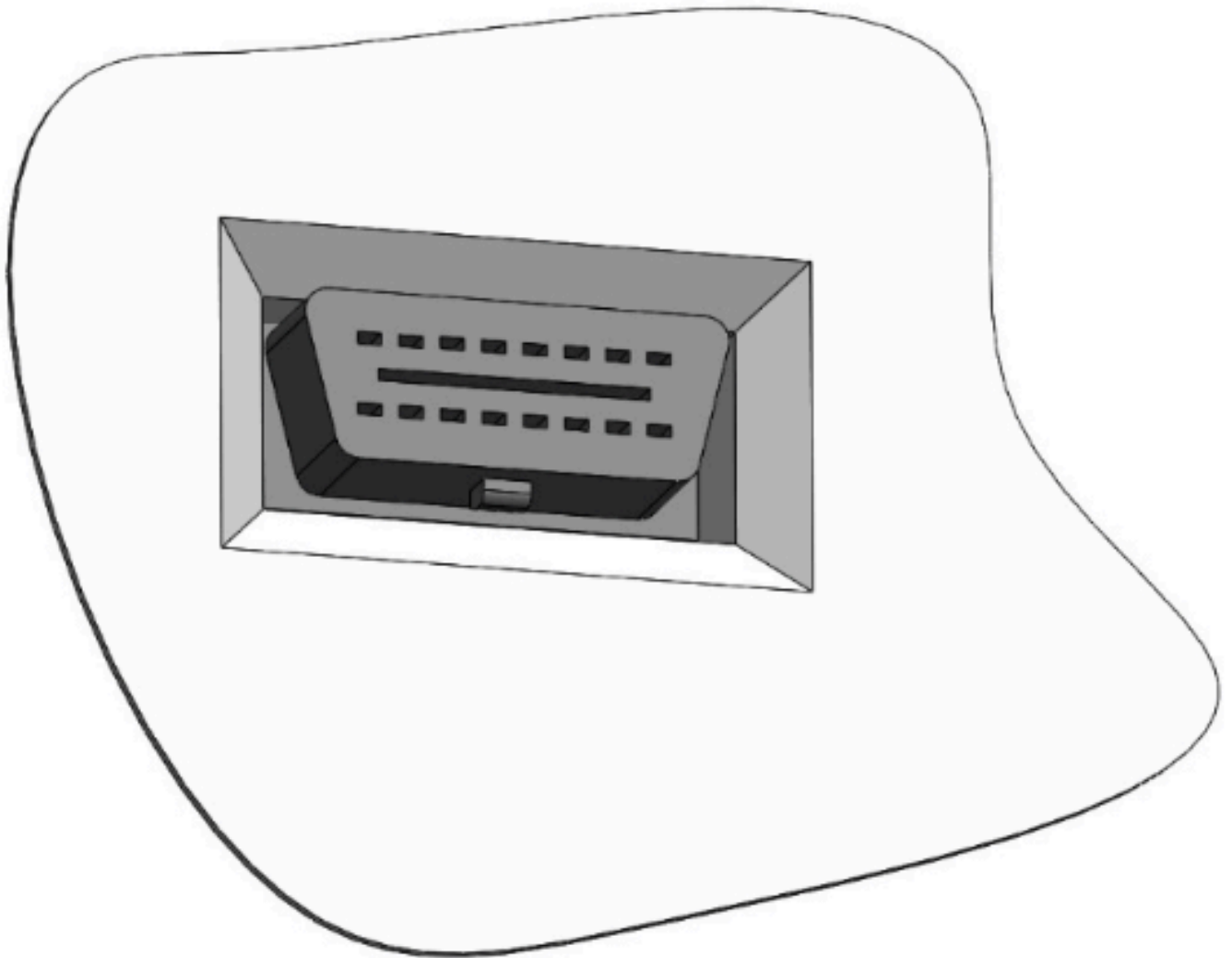

Montage – Schritt 2

Kunststoffstege müssen entfernt werden z.B. mit einem Cutter Messer

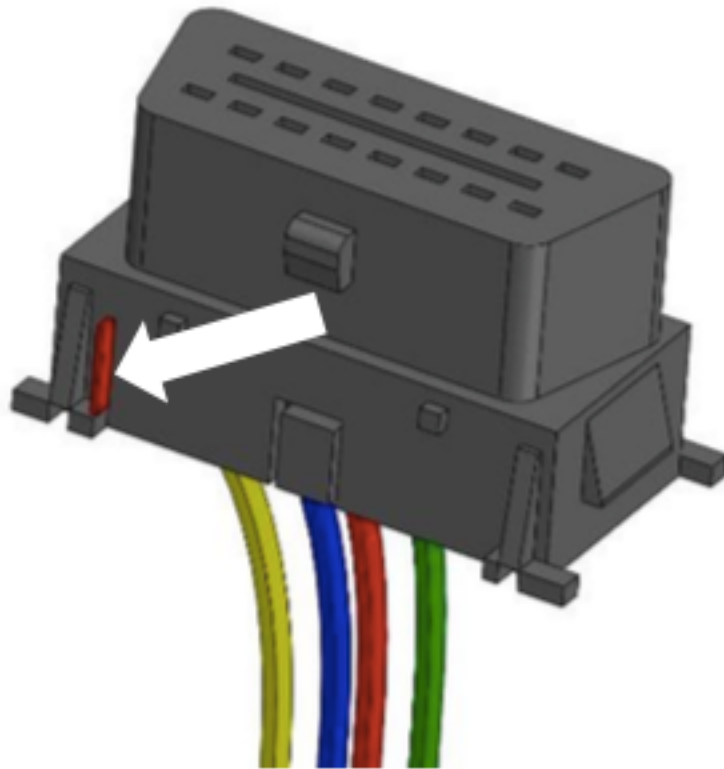

Montage – Schritt 3

Suchen Sie in der Nähe der originalen Buchse eine passende Stelle, wo Sie die Aussparung in der Kunststoffarmatur einbringen können. (hinter der ausgewählten Stelle müssen min. 28 mm frei sein)

!!Wichtig!!

Kabellänge beachten.

Tipp: Nutzen Sie den Halterahmen des OBD- Saver als Schablone.

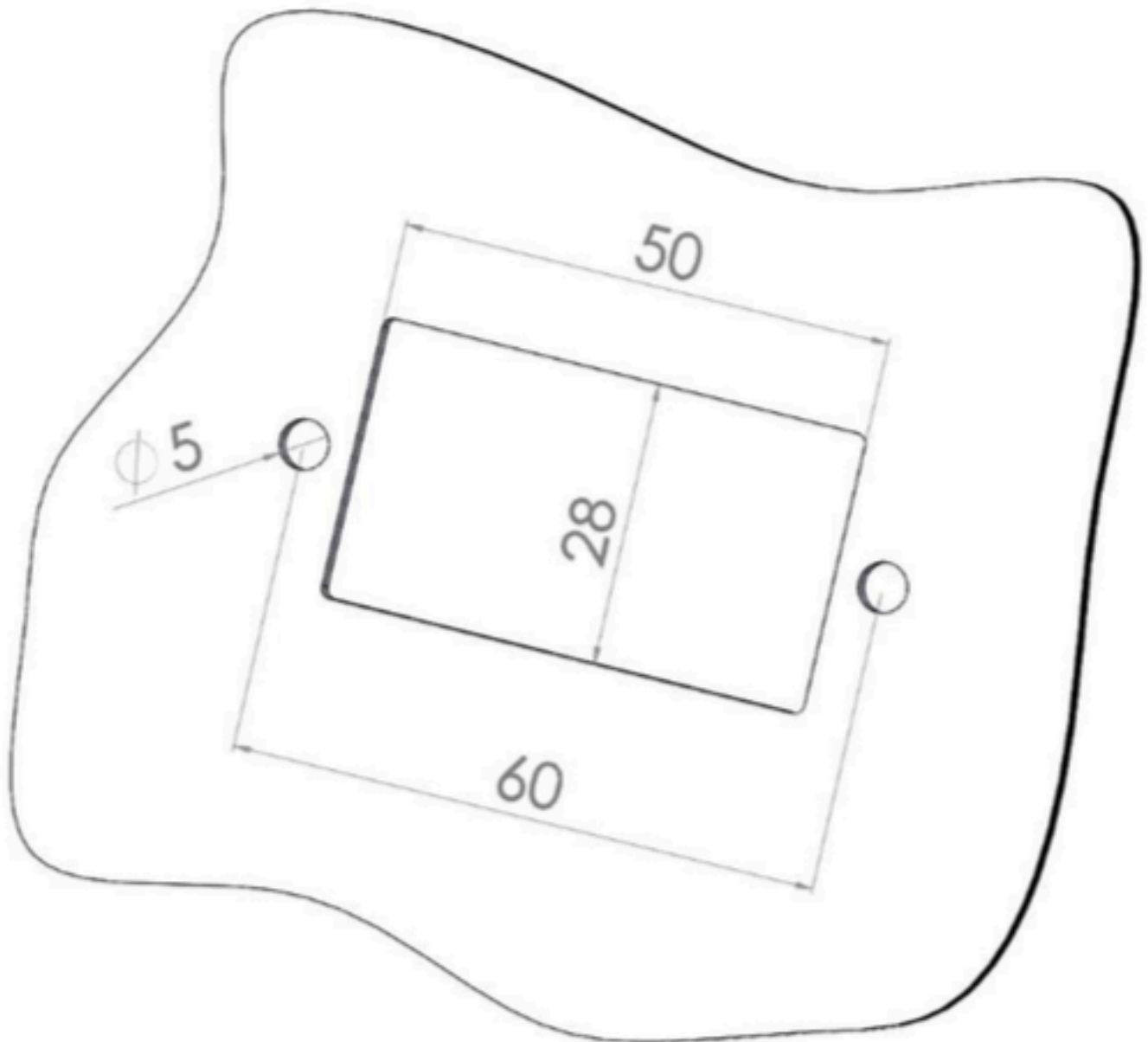

Montage – Schritt 4

Halterahmen auf die Rückseite der ausgesparten Verkleidung legen und Buchse durchführen. Schieben Sie die OBD-Buchse in das OBD-Saver Gehäuse (Widerhaken der OBD-Buchse müssen beim einschieben hinein gedrückt werden). Schrauben Sie nun das Gehäuse inkl. Buchse an den Halterahmen fest (Linsenschrauben). Die Kunststoffverkleidung sitzt jetzt zwischen Gehäuse und Rahmen.

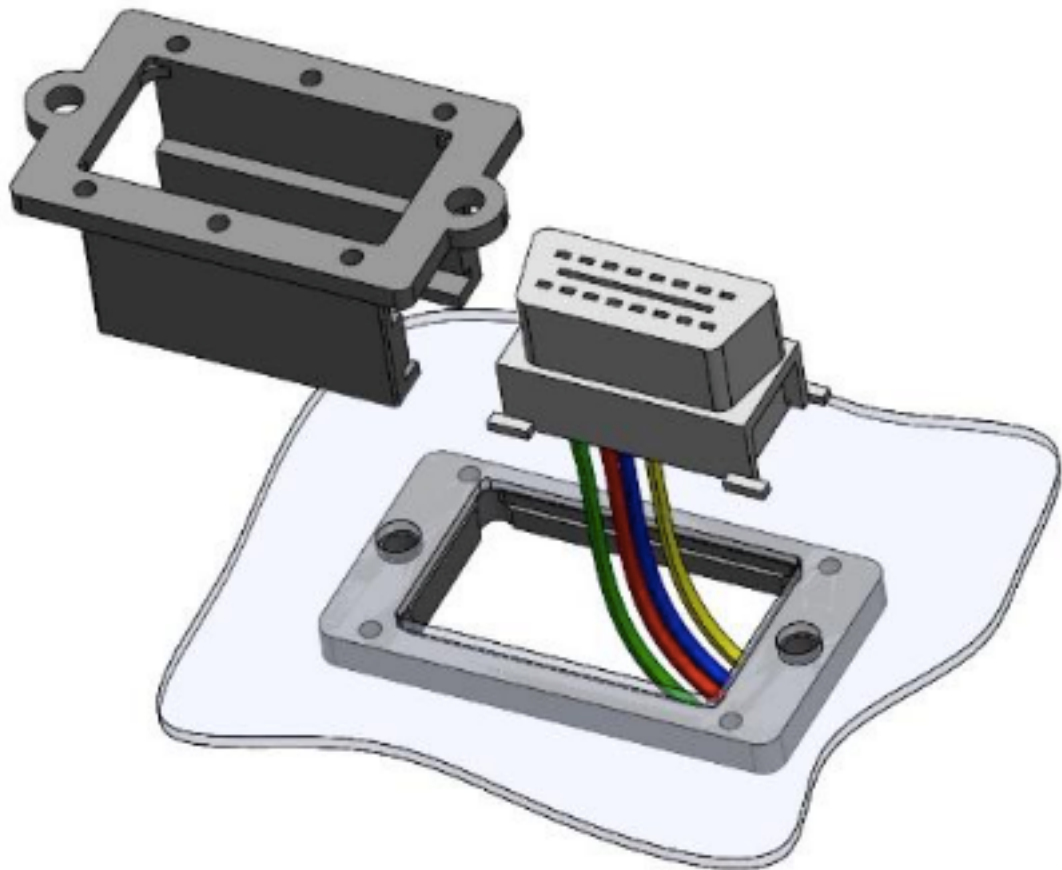

Montage - Schritt 5

Stecken Sie das Schlosssystem auf und befestigen es mit den M3 Schrauben. Anschließend schließen Sie den OBD-Saver und entfernen den Schlüssel.



Your car is OBD secured

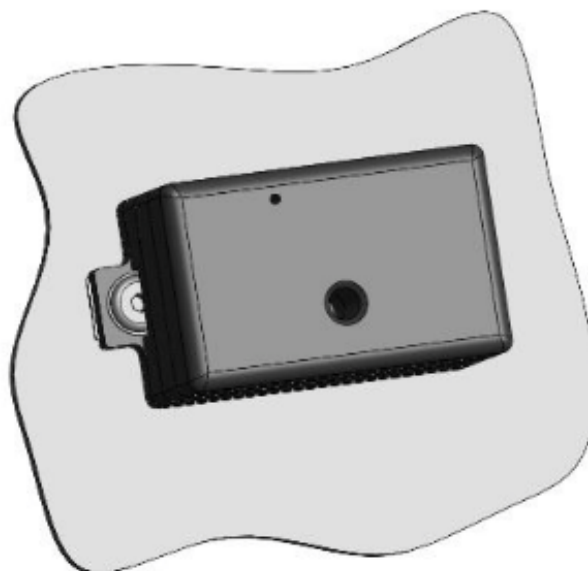

10. Rechtliches

Rückgaberecht

Bei Produkten, die ab Werk verpackt sind, kann nach Öffnen dieser Verpackungen keine Rücknahme im Rahmen des 14tägigen Rückgaberechts erfolgen, da diese nicht mehr als neu und originalverpackt veräußert werden können. Sollte dennoch auf eine Rücknahme bestanden werden, so haben Sie als Käufer die vollen Kosten der Neuverpackung bzw. der Wertminderung zu tragen. Bitte übersenden Sie Ihre Ware nur frei gemacht!

Garantie

Bei Fehlfunktionen oder Beschädigung, die auf nicht fachgerechte Montage zurückzuführen sind, erlöschen jegliche Gewährleistungs- und Garantieansprüche. Reklamierte Ware muss zur Prüfung vollzählig mit allen Komponenten und einer genauen Fehlerbeschreibung freigemacht an die Fa. Carmodule gesendet werden. Achten Sie bitte auf eine ausreichende Verpackung. Unfreie Sendungen werden generell nicht angenommen.

Bitte beachten Sie, dass Sie das Modul niemals selbst öffnen dürfen!

Bitte denken Sie daran, dass jede Fahrzeugelektronik verschieden sein kann. Bitte überprüfen Sie daher vor jedem Anschluss ob das Modul so problemlos angeschlossen werden kann und es zu keinen Schäden oder Fehlfunktionen kommen kann! Bei direkten oder indirekten Schäden, die durch die Nutzung des KFZ-Zubehörteils entstehen, können keinerlei Ansprüche gegenüber den Verkäufer oder die Fa. Carmodule geltend gemacht werden.